

红色: (6-26V) DC+  
 蓝色: DC-  
 黄色: 485B  
 绿色: 485A

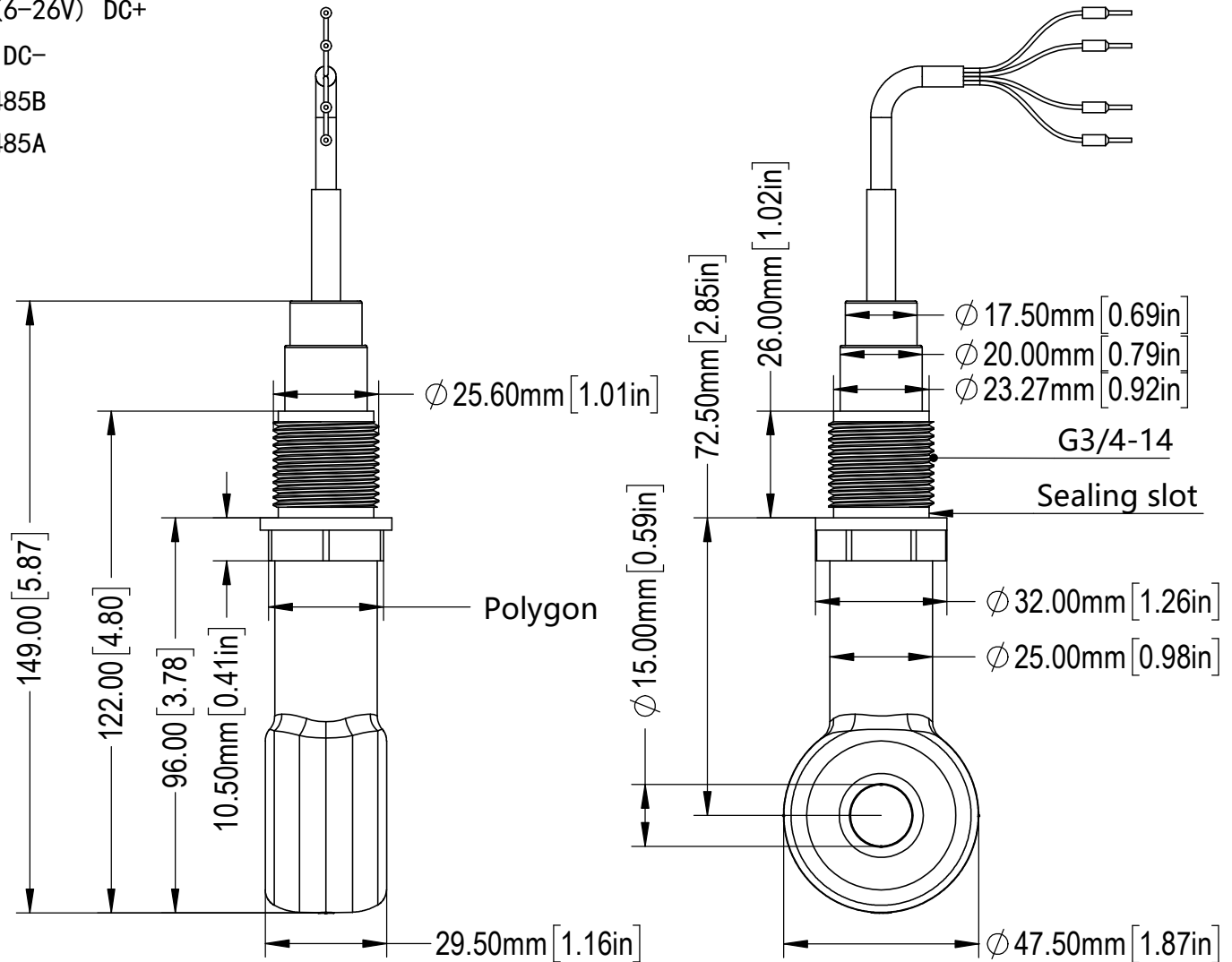

技术要求:

- 未注线性尺寸单位: mm
- 加工件未注尺寸公差按GB1804-M
- 加工件未注形位公差按GB1184-K
- 模塑件未注尺寸公差按GB14486-MT2-A

公差等级	未注公差按 (GB/1804-1992) 尺寸分段							
	0.5-3	>3-6	>6-30	>30-120	>120-400	>400-1000	>1000-2000	>2000-4000
F(精密级)	±0.05	±0.05	±0.1	±0.15	±0.2	±0.3	±0.5	±1.0
M(中等级)	±0.1	±0.1	±0.2	±0.3	±0.5	±0.8	±1.2	±2.0

零件名称	电导率		图号	A001		
部件名称	/		材料	组合材料	版次	A0
机器名称	/		单机数量	1	视图	
设计	Ethan. Y	制图	Ethan. Y	表面处理	光亮	比例 1:1.5
审核	Ken. W	复核	Ken. W	膜势科技		
批准	Zhang. T	日期	2023-07-16			

红色: (6-26V) DC+

蓝色: DC-

黄色: 485B

绿色: 485A

